

ZAVODSPORTA

ПАСПОРТ

Force-2809 Уличный тренажер Наклонная тяга с переменной нагрузкой Zavodsporta



Поставщик / производитель: ООО «СПОРТ СЕРВИС»
Юридический адрес: 634050, г. Томск, ул. Берёзовая, 2/2 стр. 3,
тел./факс: (3822) 799-699, 8-800-200-66-36
E-mail: service@zavodsporta.ru
Сайт: www.zavodsporta.ru

1. ВВЕДЕНИЕ

Паспорт предназначен для изучения конструкции Force-2809 Уличный тренажер Наклонная тяга с переменной нагрузкой Zavodsporta и содержит технические данные, правила и указания необходимые для обеспечения его правильной эксплуатации и поддержания в исправном состоянии.

2. НАЗНАЧЕНИЕ

Уличный тренажер «Наклонная тяга», предназначен для функциональных тренировок на открытом воздухе. Тренажер позволяет качественно нагружать плечевой сустав и мышцы верхней части спины. Оптимальный угол расположения сидения и спинки, удобные для хвата ручки и просчитанные с учетом физиологии человека траектории движений обеспечивают повышенный комфорт при занятиях на этом тренажере.

3. ТЕХНИЧЕСКИЕ ХАРАКТЕРИСТИКИ

Основные размеры :

Длина, мм	2125
Ширина, мм	1370
Высота от цокольной опоры, мм	1513
Длина цокольной опоры, мм	700
Масса тренажера, кг	260
Масса тренажера с цокольными опорами, кг	320

Несущая конструкция уличного тренажера выполнена из качественных профильных труб 120x80 с толщиной стенки 3 мм, с деталями, изготовленными из качественного листового материала толщиной 8 и 4 мм. Фланцевое соединение для монтажа тренажера 300*300*8 имеет 4 овальных отверстия, для регулировки установки тренажера, под болтовое крепление М16. Цокольная опора крепления выполнена из качественного листового металла 8, 6 мм, и гильзы из качественной профильной трубы 80x80x3 длиной 700 мм. Подвижные рычаги изготовлены из качественной профильной трубы 100x50 с толщиной стенки 3, с деталями, изготовленными из качественного листового материала толщиной 3 мм. Подшипниковые узлы обеспечивают рабочее движение рычагов. Рычаги тренажера оснащены передвижными блоками, изготовленные из листового материала толщиной 8мм., весом 25 кг на один подвижный рычаг. Перемещение грузовых блоков осуществляется с использованием подшипников. Плавное ступенчатое увеличение веса обеспечивается 15 положениями регулировки нагрузки. Ручкоятки выполнены из трубы диаметром 33 мм и толщиной стенки 3,2 мм, в местах хвата на ручках выполнена противоскользящая накатка по поверхности. Окраска металлических частей изделия выполнена методом порошковой окраски, обеспечивающей высокие антикоррозийные свойства, прочность, износостойкость и экологичность покрытия. Поверхности деталей с контактными ударными поверхностями защищены методом горячего цинкования, что позволяет обеспечить надежную защиту поверхности металлических элементов от разрушающего воздействия окружающей среды. Сиденье и спинка тренажера изготовлены из HPL пластика толщиной 18 мм, обладающим высокой прочностью, стойкость к образованию царапин, вмятин и сколов от ударов, устойчивостью к УФ-излучению, экологичностью. Надёжность и прочность разъемных соединений элементов тренажера, обеспечивается применением оцинкованного качественного крепежа, выступающие элементы которых защищены металлическими колпачками.

4. КОМПЛЕКТ ПОСТАВКИ

Поз.	ОБОЗНАЧЕНИЕ ДЕТАЛИ	Кол-во, шт.
	Комплект тренажера	
1	2800-004 Блок	2
2	2809-001 Стойка	1
3	2809-002 Стойка	1
4	2809-003 Рычаг	1
5	2809-005 Связь	1
6	2809-006 Связь	1
7	2809-007 Скамья	1
8	2809-008 Рычаг	1
9	1802-02 Круг 28 мм.	2
10	1802-03 Лист 8 мм.	2
11	2809-02 Пластик ДБСП 18 мм.	2
12	2800-03 Направляющая	2
13	Болт М8x16 полная резьба, цинк	8
14	Болт М10x100 полная резьба, цинк	2
15	Болт М12x35 полная резьба, цинк	20
16	Болт М12x70 полная резьба, цинк	4
17	Гайка Эриксона М8 цинк	8
18	Гайка М10 цинк	2
19	Гайка М12 цинк	4

20	Шайба плоская 10 цинк	2
21	Шайба плоская 12 цинк	24
22	Шайба пружинная(Гровер) 10 цинк	10
23	Шайба пружинная(Гровер) 12 цинк	4
24	Колпачок металлический составной M10 5411F-12	12
25	Колпачок металлический составной M12 5410B-12	28
Монтажный комплект		
1	Цокольная опора	5
2	Гайка M16	20
3	Шайба M16	20

Схема сборки изделия представлена в Приложение 1. Производитель оставляет за собой право без предварительного уведомления покупателя вносить изменения в конструкцию, комплектацию или технологию изготовления изделия с целью улучшения его свойств и не ухудшающих качество изделия.

5. РЕКОМЕНДАЦИИ ПО МОНТАЖУ ОБОРУДОВАНИЯ

Монтаж изделия может проводиться предприятием изготовителем или другими юридическими и физическими лицами, располагающими необходимой для этого материально-технической базой и квалификацией. Установка изделия проводится на ровной площадке, размер участка для установки соответствует виду сверху с указанием зон безопасности 4120x3370 мм, (см. рис. 1), освобожденной от насаждений.



Рис.1

Перед началом проведения монтажных работ необходимо:

- изучить документацию;
- проверить комплектность согласно раздела 4 настоящего паспорта;
- сборка изделия производится согласно приложения 1;

При проведении монтажных работ необходимо соблюдать требования безопасности;

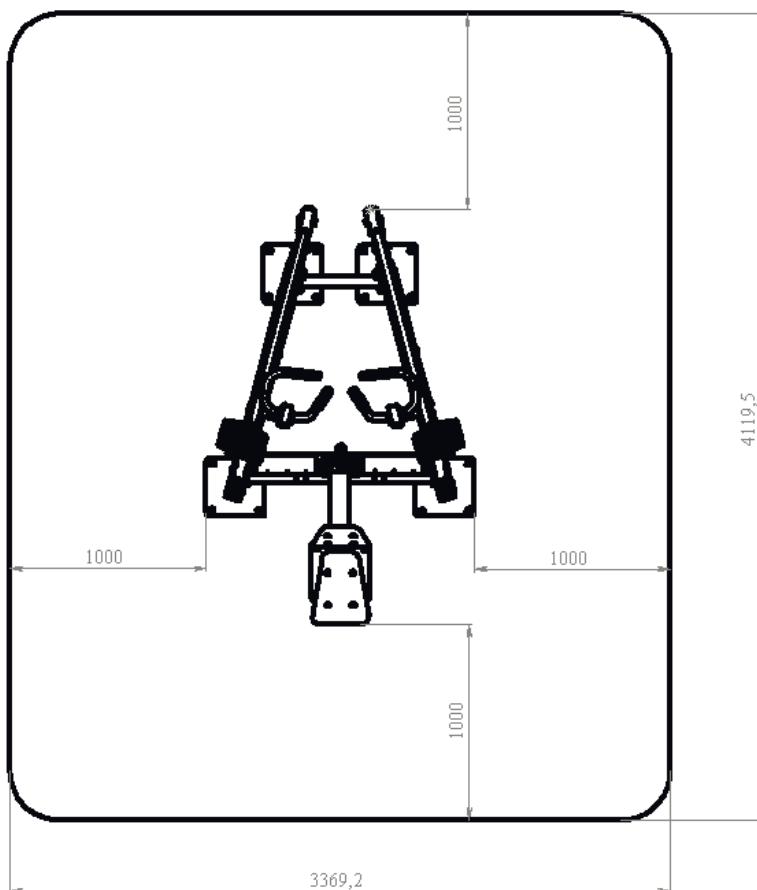
Фундаменты тренажеров (далее - фундаменты) должны соответствовать следующим требованиям:

Фундаменты должны быть выполнены таким образом, чтобы не создавать опасностей (например, спотыкания, удара).

При наличии сыпучего покрытия (например, песка) фундаменты должны соответствовать следующим требованиям:

- фундаменты тренажеров, на цоколях которых устанавливаются стойки и элементы крепления, должны располагаться на глубине не менее чем на 200 мм от поверхности покрытия площадки, это расстояние не включает в себя бетон под стойку или другие подобные продолжения укрепленной стойки;
- верх фундамента должен располагаться на глубине не менее чем на 200 мм от поверхности покрытия площадки, как

это изображено на рисунке рис.2;

- фундаменты должны быть закрыты тренажерами или их частями;

Концы элементов, выступающих из фундамента (например, анкерных болтов), должны располагаться на глубине не менее 150 мм от уровня поверхности покрытия площадки.

Фундамент заливается бетонным раствором (марка цемента – не ниже М 250).

Покрытие площадки наносится после сборки изделия



Рис.2

ТИПОВАЯ УСТАНОВКА:

Цокольные опоры устанавливаются вертикально, опорными пластинами со шпильками вверх в предварительно подготовленные углубления диаметром 500 мм и глубиной 800 мм по центру углублений, в соответствии с монтажной схемой расположения тренажера, с последующей заливкой углублений бетоном. Высота опорных пластин не менее 200 мм. от поверхности покрытия площадки. Поверхность опорных пластин и шпильки, при заливке бетоном защитить от повреждений. Масса заливаемого бетона одной опоры должна быть не менее 360 кг. Сборка тренажера выполняется на готовый фундамент из затвердевшего бетона и опорных пластин с выступающими шпильками. Разъемные элементы конструкции тренажера собираются с использованием декоративных шайб на крепеже, без полного затягивания крепежных элементов. После полной сборки изделия протягиваются все резьбовые соединения и устанавливаются защитные колпачки на декоративные шайбы. Производится искусственная засыпка поверхности площадки грунтом высотой не менее 200 мм. от верха фундамента тренажера.

Окончательные параметры установки определяются организацией, которая осуществляет установку изделия, в зависимости от типа грунта и климатических условий в которых устанавливается тренажер (допускается наращивание закладной и увеличение объема бетона).

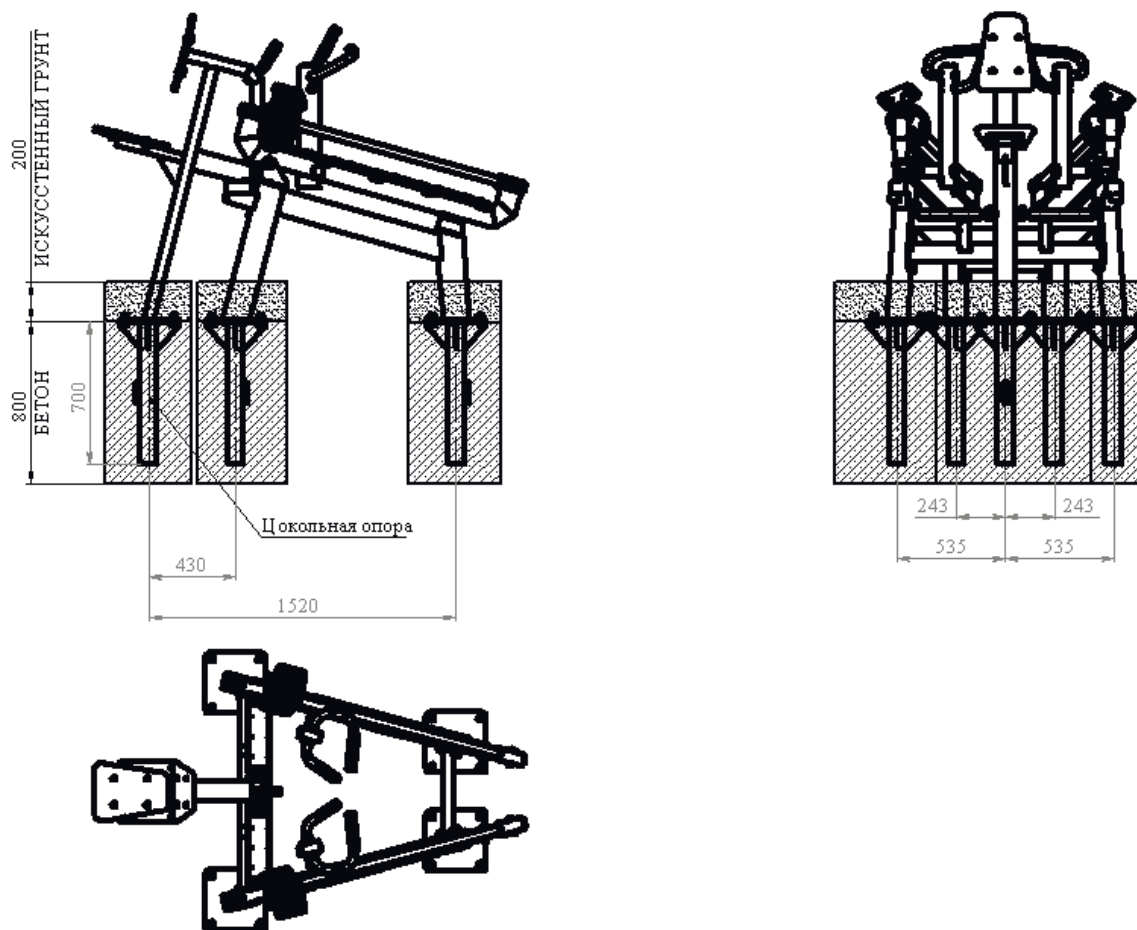
6. МЕРЫ БЕЗОПАСНОСТИ

Согласно ГОСТ Р 52169-2012 изделие имеет безопасную зону. См. рис. 1. Эксплуатация изделия не допустима при нахождении посторонних в данной зоне. Дети до 14 лет допускаются до эксплуатации изделия только под руководством аттестованного инструктора. В целях обеспечения безопасной эксплуатации оборудования необходимо ежедневно перед началом работы проводить визуальный осмотр. Проверить все крепежные соединения, правильность сборки и надежность установки изделия. Эксплуатация изделия при неисправных или ослабленных элементах крепления не допускается. Если во время осмотра обнаружены неисправности в работе оборудования, они должны быть немедленно устранены, а если это невозможно, ограничить доступ к тренажеру и прекратить эксплуатацию оборудования до полно-

го устранения дефектов.

Продавец не несет ответственности за любые травмы или повреждения, вызванные неправильным использованием тренажёра.

7. ГАРАНТИЙНЫЕ ОБЯЗАТЕЛЬСТВА

Гарантийный срок эксплуатации – 12 месяцев со дня приобретения изделия потребителем. При нарушении правил монтажа, эксплуатации, транспортирования и хранения оборудования изготовитель не несет ответственности за выход из строя как оборудования в целом, так и его отдельных элементов. Производитель оставляет за собой право без предварительного уведомления покупателя вносить изменения в конструкцию, комплектацию или технологию изготовления изделия с целью улучшения его свойств и не ухудшающих качество изделия.

8. СВЕДЕНИЯ О ПРИЕМКЕ

Дата выпуска	
Дата продажи	

Печать организации поставщика / производителя

М.П.

ПРИЛОЖЕНИЕ 1.

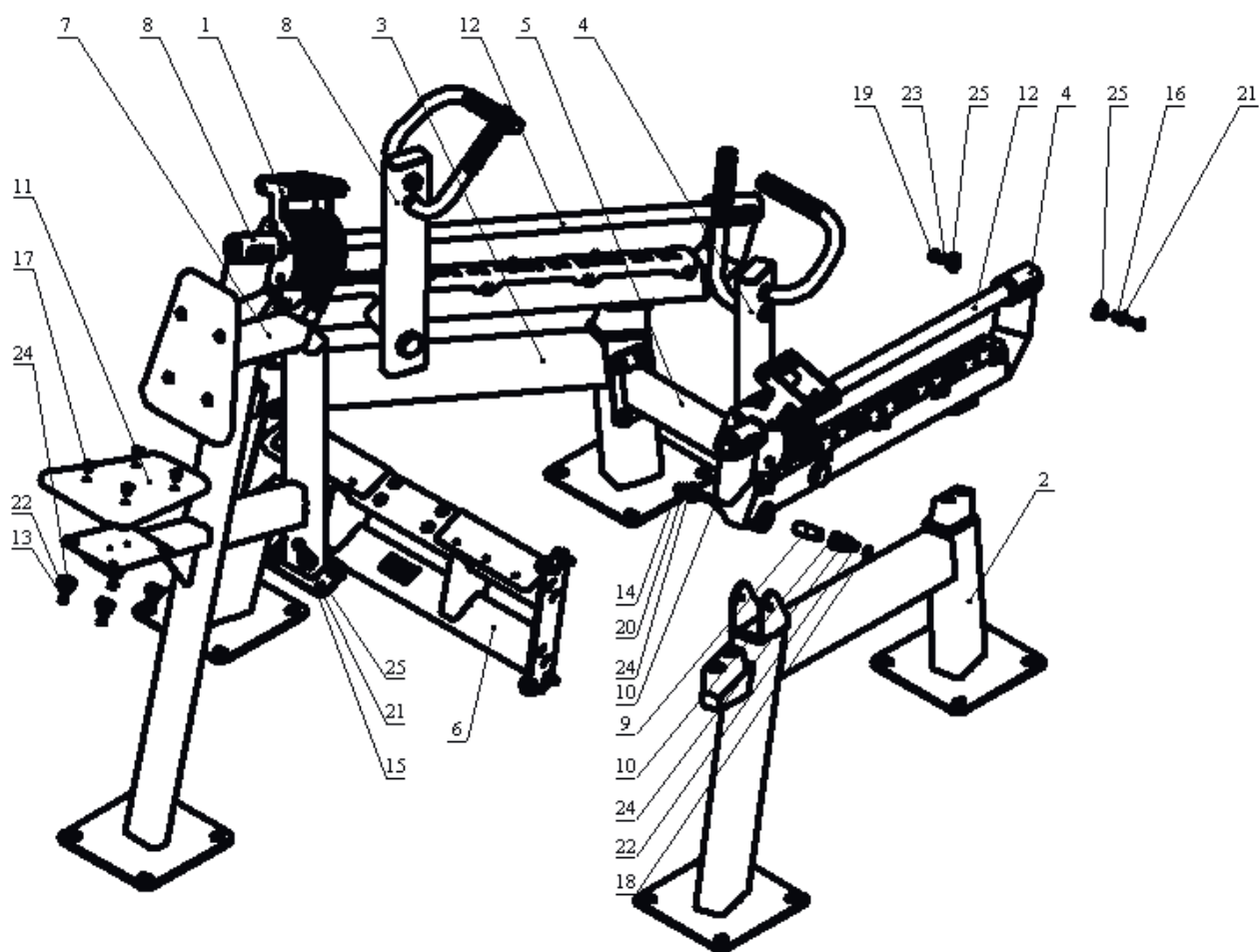

ZAVODSPORTA

Force-2809 Уличный тренажер Наклонная тяга с
переменной нагрузкой Zavodспорта

